

SUPERFICIE SÓLIDA EVERFORM™



RESUMEN TÉCNICO DE TARJAS DE SUBMONTAR

INSTRUCCIONES DE MONTAJE PARA LAS SIGUIENTES TARJAS DE COCINA: K080, 2716US, L075, V065, L080, 1812VO

INSTRUCCIONES DE MONTAJE PARA LOS SIGUIENTES LAVABOS DE TOCADOR: L075, V065 Y L080

PARA INICIAR:

HERRAMIENTAS NECESARIAS

- Gafas de seguridad
- Mascarilla contra el polvo
- Rebajadora de 1½ HP (o más grande) con collet de ½"
- Adhesivo para uniones (9 oz.) de Superficie Sólida Everform™
- Pistola/aplicador para adhesivo para uniones de Superficie Sólida Everform™
- Alcohol desnaturalizado
- Trapos blancos limpios
- 4-6 sargentos de barra ajustables de 8"-12" de largo o 4-6 prensas Vise-Grip® modelo 18R o 18DR
- Banco de trabajo o caballetes de soporte adecuados
- Pistola de pegamento termofusible y barras de pegamento termofusible
- Bloques pequeños de madera (aproximadamente 6-8, 1" x ¾" x ¾")
- Bloque para lijar con lija de #60
- Discos de lija de 5" de diámetro: 120, 180 y 220
- Lijadora orbital eléctrica de 5" de ángulo recto o lijadora orbital neumática de 5"
- Herramientas diversas: punzón, flexómetro, regla o guía para cortes rectos, lápiz, escuadra de 12" o 24", fibras pulidoras, etc.

COLOR COORDINADO

Muchas instalaciones combinan un color o diseño particular para la cubierta con una tarja de color contrastante o complementario. Estas instalaciones por tanto no requieren mucha atención a la coincidencia de color entre la cubierta y la tarja. Sin embargo, las instalaciones que requieran de una lámina de cubierta y una tarja del mismo color sólido o la colocación separada de dos tarjas lado a lado, requerirán una inspección para determinar la coordinación del color antes de la fabricación.

Formica Corporation no garantiza una coincidencia exacta de color entre las tarjas individuales o entre tarjas y hojas del mismo color.

COLOCACIÓN DE UNIONES Y REQUERIMIENTOS PARA EL SOPORTE

Las bridas de la tarja deberán tener al menos 3 (7.62cm) de separación de las uniones de la cubierta y cortes para estufa. No coloque las uniones al nivel de la tarja. Proporcione soporte estructural de 3" (7.62cm) alrededor de la zona de la tarja (ver imágenes 1 y 2).

INSTALACIONES DE TARJA MÚLTIPLE

Las tarjas de cocina de Superficie Sólida Everform™ se pueden instalar en una variedad de múltiples posiciones y combinaciones. Las tarjas se pueden colocar tan cerca como de brida a brida o a una distancia mayor de separación. Cuando coloque el grifo en la instalación de tarjas múltiples, asegúrese de que tenga el alcance suficiente.



Imagen 1



Imagen 2

MONTAJE O INSTALACIÓN DE SUBMONTAR PREPARACIÓN DE LA HOJA Y LA TARJA

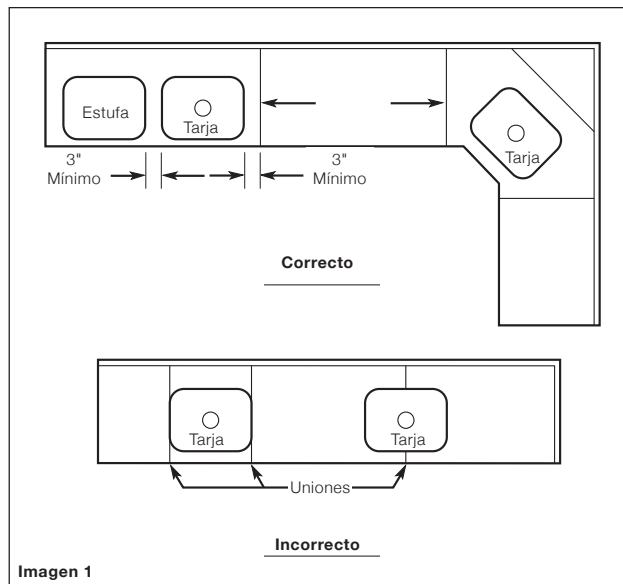
- Soporte la hoja sobre su parte superior, colocando la parte inferior hacia arriba, en posición plana.
- Determine la localización de la tarja y marque líneas en el centro, utilizando una regla o guía para bordes rectos con un punzón (ver imagen 3).

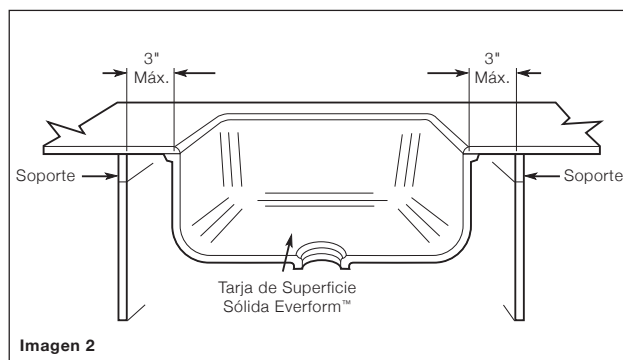

Imagen 3

SUPERFICIE SÓLIDA EVERFORM™

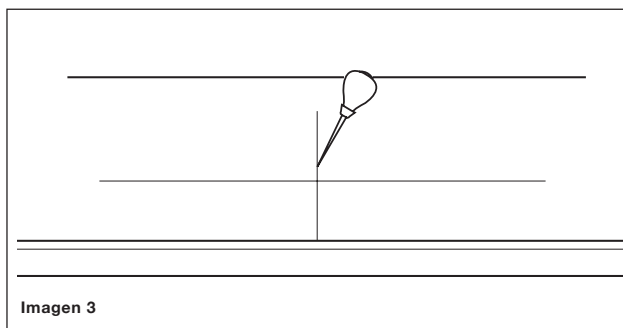

RESUMEN TÉCNICO DE TARJAS DE SUBMONTAR

- Alinee las marcas de alineación en el borde exterior de la tarja con las líneas marcadas en la hoja. Marque el perímetro exterior de la tarja en el reverso. Remueva la tarja (ver imagen 4).



Imagen 4

- Lije el área de la unión en la hoja y en la brida de la tarja con una lija de #60 utilizando el bloque para lijar. Nota: no utilice una lijadora orbital (ver imagen 5).

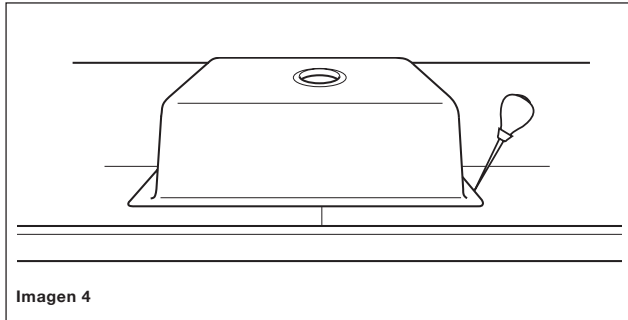

Imagen 5

- Rebaje un orificio de ventilación/acceso de 2" -3" en la hoja dentro del área de corte. Nota: si la sujeción es a través del desagüe, el orificio de ventilación debe rebajarse directamente debajo de la abertura del drenaje.
- Retire el exceso de polvo y limpie todas las áreas de unión, en la hoja y en la tarja, con alcohol desnaturalizado.
- Adhiera los bloques de madera con el pegamento termofusible en lugares estratégicos alrededor del perímetro exterior del perfil marcado de la tarja para mantenerla sin moverse fuera del centro cuando sea adherida (ver imagen 6).

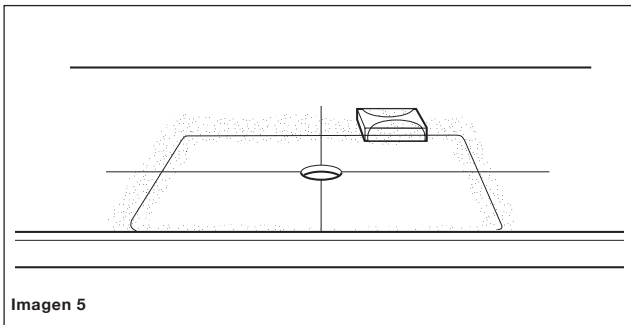

Imagen 6

ADHESIVO PARA UNIONES

Elija el color del adhesivo que sea del mismo color de la tarja.

• Cartucho de 9 oz (266ml)

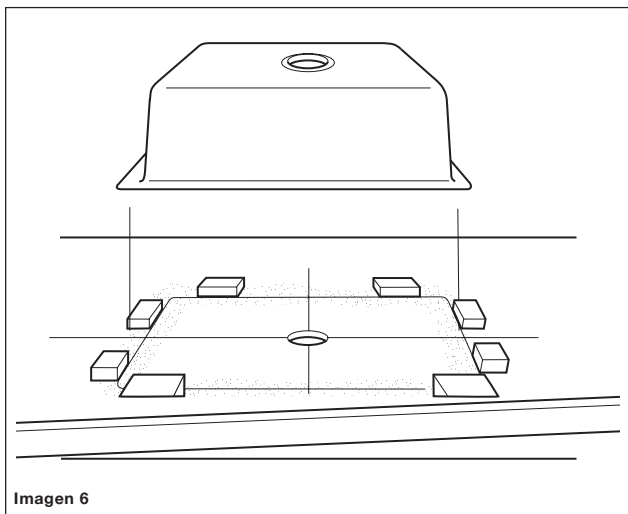
Un cartucho de 9 oz es suficiente para montar alrededor de seis lavabos individuales o tres tarjas dobles. Elija el color del adhesivo que sea del mismo color que el de la tarja.

Cuando utilice el cartucho de adhesivo de 9 oz:

- Mezcle y aplique de acuerdo con las instrucciones.
- Aplique una línea de adhesivo a la brida de la tarja de 1/4" o más larga. No esparza.
- Invierta la tarja y coloque en su lugar entre los bloques con pegamento termofusible utilizados para el posicionamiento.

SUJECIÓN

Las tarjas de cocina de Superficie Sólida Everform™ pueden sujetarse a la hoja utilizando varias técnicas para sujetar la tarja en posición mientras el adhesivo seca. Si un orificio de acceso se coloca directamente debajo de la abertura de drenaje, se puede utilizar una tubería o barra para aplicar presión. También se deben colocar abrazaderas/prensas adicionales en cada esquina y en cualquier otra área que requiera presión adicional para asegurar una unión fija y una buena adhesión.

Para ello, se pueden utilizar los sargentos o prensas de barra ajustable con o sin bloques de madera (ver imagen 7).



Imagen 7

Otra alternativa de sujeción es utilizar las prensas ajustables Vise Grip® con caras estacionarias. Las pinzas de soldador pueden ser más fáciles y rápidas de usar que otros tipos de pinzas. Estas se deben unir a las cuatro esquinas para tamaños de tarjas más pequeñas y también en la sección delantera y trasera central para montar la tarja doble o modelos de tarjas individuales más grandes.

Después de la sujeción y antes de que el adhesivo empiece a hacer adhesión, revise que la alineación sea la adecuada.

Permita que el adhesivo seque antes de retirar los sargentos.

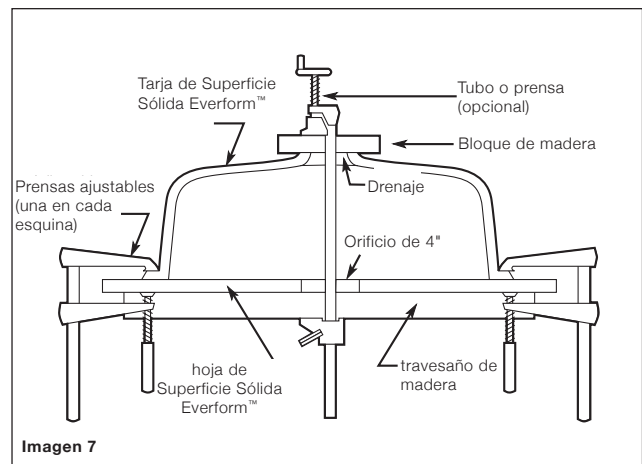
Con el adhesivo para uniones de 9 oz. para Superficie Sólida Everform™, esto tardará aproximadamente 45 minutos.

SUPERFICIE SÓLIDA EVERFORM™



RESUMEN TÉCNICO DE TARJAS DE SUBMONTAR

ROUTEADO Y MOLDEADO DEL BORDE

- Retire los sargentos y gire la parte superior para posicionarla correctamente hacia arriba sobre soportes adecuados. Evite doblar la parte superior.
- Retire el material de la hoja del centro del área de la tarja con la broca de la rebajadora. Para evitar daños en los bordes, corte hacia la derecha y mantenga la sección de corte estable. Se recomienda una rebajadora de velocidad variable, programada en el mayor ajuste de RPM, para este procedimiento (ver imagen 8).



Imagen 8

- Profile el borde de la tarja con una broca para redondear superficie sólida. Ejecute a 22,000 RPM (ver imagen 9).

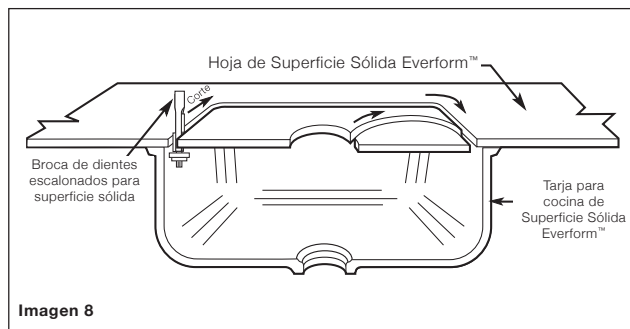

Imagen 9

- Lije el borde perfilado de la tarja con lijas de 100, 120, 180 y 220. Después, utilice fibras pulidoras para el acabado final. Refiérase a la Guía de Fabricación de Superficie Sólida Everform™ disponible en www.formica.com

PLOMERÍA

Coloque los accesorios de plomería de acuerdo con las instrucciones del fabricante. Corte los orificios con una rebajadora o una sierra para orificios o taladro. Compruebe que el grifo tenga el alcance suficiente antes de perforar o rebajar los orificios.

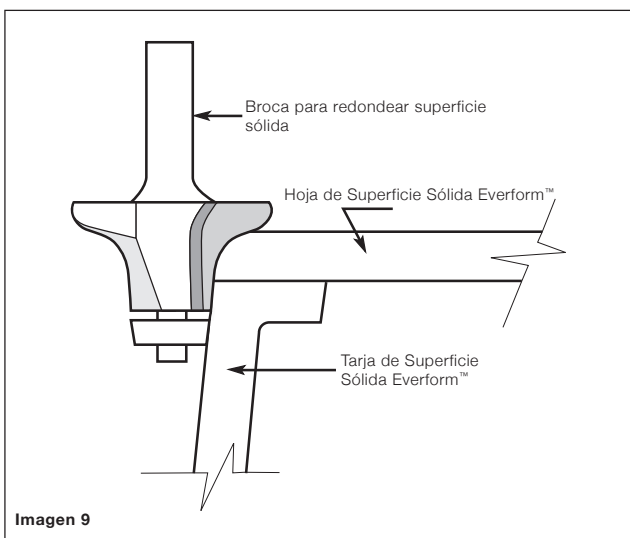
AVISO IMPORTANTE

La información y las declaraciones aquí mencionadas se consideran confiables pero no deben interpretarse como una garantía o representación por la que Formica Corporation asuma responsabilidad legal. Los usuarios deben realizar verificaciones y pruebas suficientes para determinar la idoneidad para su propio propósito particular de cualquier información o productos mencionados en el presente documento. **NO HAY GARANTÍA DE APTITUD PARA ALGÚN PROPÓSITO EN PARTICULAR.**

SERVICIOS TÉCNICOS

Se puede obtener asistencia técnica a través de su distribuidor local de productos marca Formica® o de representantes capacitados de Formica Corporation en el país. Para asistir a estos representantes, Formica Corporation cuenta con personal de ventas y servicios técnicos en Cincinnati, Ohio. Para asistencia técnica, contacte a su distribuidor o representante de ventas; escriba a la compañía directamente al Departamento de Servicios Técnicos de Formica Corporation, 10155 Reading Road, Cincinnati, OH, 45241; llame al (513) 786-3578 o al 1-800-FORMICA™; o fax (513) 786-3195. En Canadá, llame al 1-800-363-1405. En México, llame al (55)5634-8620.

Formica es una marca bajo licencia de Formica Corporation. Formica® y el logo del Yunque de Formica®, son marcas comerciales registradas de The Diller Corporation. 1-800-FORMICA™ y Everform™ son marcas comerciales de The Diller Corporation. Los productos y procesos de fabricación de Formica Corporation están protegidos bajo patentes de EEUU y de los países correspondientes.

Todas las marcas ® son marcas comerciales registradas de sus respectivos dueños. Todas las marcas ™ son marcas comerciales de sus respectivos dueños.

Para información de garantía, visite www.formica.com

©2020 Formica Corporation
Cincinnati, Ohio 45241